

**CENTRELESS
A NASTRO
ABRASIVO**



BELT CENTRELESS GRINDER

**BANDSCHLEIFMASCHINE
"CENTRELESS"**



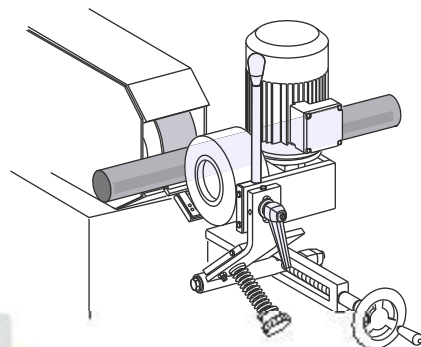

CENTRELESS A BANDE ABRASIVE

**CENTRELESS CON CINTA
ABRASIVA**

128

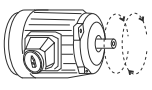

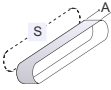
- Anche in versione ad umido.
- Wet configuration too.
- Auch in Version mit Feuchtbearbeitung.
- Également dans la version pour le travail avec de' humidité.
- Versión con cinta abrasiva húmeda.

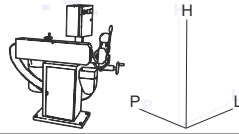
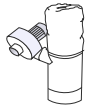
EURO FINTEC																				
MOD.	HP	KW	GM	M"	HP	KW	GM	S	A	D	H	KG	L	P	H	HP	KW	M ³ /H	KG	
128	4.5/3.5	2.6/3.3	2800/1400	30/15	0.18	0.1	600/3000	2000	75	200	75	140	600	1500	1450	0.75	0.6	700	18	

CENTRELESS A NASTRO ABRASIVO

Smeriglia, pulisce, lucida o satina, in modo rapido e sicuro, pezzi rotondi di diametro da 5 a 100 mm., lunghezza massima un metro, peso massimo 10 kg.

Il gruppo centreless, con variatore elettronico della velocità di rotazione, assicura un'asportazione corretta ed una velocità adeguata al diametro del pezzo (7/35 M/min.).

La regolazione della ruota di contrasto e dei supporti è semplice, di serie sono forniti tre diversi supporti.

L'impianto aspirazione autofiltrante è dotato di un ciclone per l'abbattimento meccanico delle polveri.

A richiesta: Impianto aspirazione.

BELT CENTRELESS GRINDER

Grinds, cleans, polishes or buffs round pieces quickly and safely with a diameter of 5-100 mm, maximum length of 1 metre, and maximum weight of 10 kg.

The centreless unit has a rotation speed electronic variator ensuring efficient scalping at a speed appropriate to the diameter of the piece (7/35 M/min).

The adjustment of the counter wheel and supports is very simple; three different supports come as a standard supply.

The self-filtering suction system is equipped with a cyclone for mechanically removing dust.

On request: suction system.

BANDSCHLEIFMASCHINE "CENTRELESS"

Schleift, putzt, poliert und bürstet auf rasche und sichere Weise runde Teile mit einem Durchmesser von 5 mm bis 100 mm, max. Länge 1 m, max. Gewicht 10 kg. Die "Centreless" -Gruppe mit elektronisch gesteuertem Drehzahlwandler gewährleistet eine ordnungsgemäße. Spanabtragung und eine angemessene Geschwindigkeit für den jeweiligen Teiledurchmesser (7/35 m/min). Die Einstellung des Gegenrades und der Halterungen ist benutzerfreundlich gestaltet.

Zur Serienausstattung gehören drei verschiedene Halterungen.

Die selbstfilternde Staubabsaugung ist mit einem Wirbeler zur mechanischen Staubabscheidung ausgestattet.

Auf Anfrage: Staubabsaugung.

CENTRELESS A BANDE ABRASIVE

Ponce, nettoie, polie et satine de façon rapide et sûre des pièces rondes de diamètre de 5 à 100 mm, longueur maximum 1 mètre, poids maximum 10 kg.

Le groupe centreless, avec variateur électronique de la vitesse de rotation, assure une extraction correcte ainsi qu'une vitesse adaptée au diamètre de la pièce (7/35 m/min.).

Le réglage de la roue de contraste et des supports est simple, trois supports différents sont fournis de série.

L'installation d'aspiration autofiltrante est dotée d'un cyclone pour l'élimination mécanique des poussières.

Sur demande: Installation d'aspiration.

CENRELESS CON CINTA ABRASIVA

Esmerila, limpia, luce o satina de manera segura y rápida piezas redondas con un diámetro comprendido entre 5 y 100 mm., con una longitud máxima de un metro, y un peso máximo de 10 kg.

El grupo centreless con variador electrónico de la velocidad de rotación, asegura una remoción correcta y una velocidad apropiada al diámetro de la pieza (7/35 M/min.).

La regulación de la rueda de inmovilización y de los soportes es sencilla; vienen provistos de serie tres soportes diferentes.

La instalación de aspiración autofiltrante está provista de un ciclón para el abatimiento mecánico de los polvos.

Bajo pedido Instalación de aspiración.